



FICHA TÉCNICA DE REPUESTOS - PLANTAS DOSIFICADORAS

JUEGO COMPUERTA TOLVAS

INDUMIX

INDUSTRIA ARGENTINA

JUEGO COMPUERTA TOLVAS

Para Planta Dosificadora

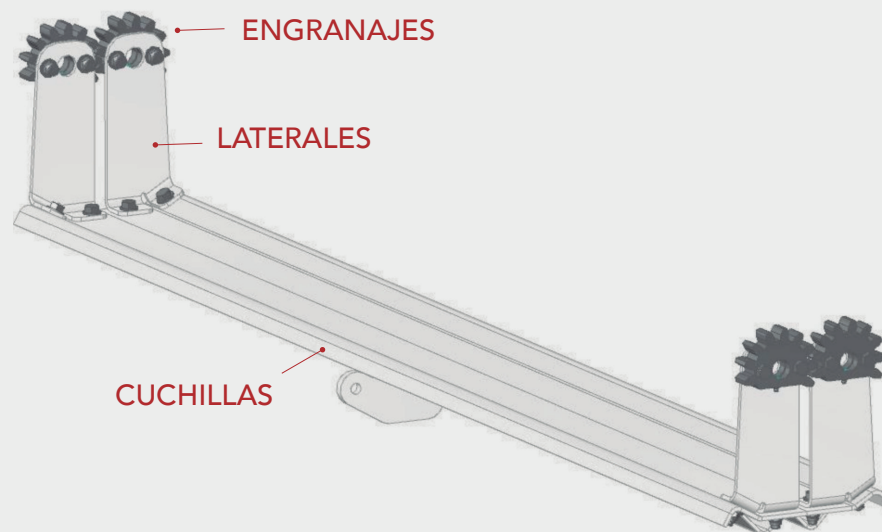

1. ALCANCE DEL REPUESTO

Conjunto para compuertas para tolva de plantas dosificadoras Indumix, compuesta por 4 engranajes hechos con fundición, cuatro laterales y dos compuertas construidos en chapa de 1/4" de espesor.

2. DESCRIPCIÓN DEL REPUESTO



COMPUERTA TOLVA ÁRIDOS		PD 40 - 60 - 80 CP/AP			PD 100 y 120 AP (4 ÁRIDOS)	PD 100 y 120 AP (5/6 ÁRIDOS)
DIMENSIÓN	LARGO (mm)	1365			1870	1470/660
	ESPESOR (mm)	6.35			6.35	6.35
	ANCHO (mm)	136			182	182
COMPUTER BALANZA DE ÁRIDO		PD 40 CP	PD 60 CP-AP	PD 80 CP-AP	PD 100 AP	PD 120 AP
DIMENSIÓN	LARGO (mm)	2480	2480	2480	1535	1535
	ESPESOR (mm)	6.35	6.35	6.35	6.35	6.35
	ANCHO (mm)	136	136	136	182	182

ANTES DE REEMPLAZAR EL REPUESTO

1. Dejar en posición de cerrado todas las compuertas.

2. Procurar que la tolva de áridos y la balanza estén vacías.

3. Desconectar energía eléctrica y descomprimir circuito de aire.

3. INSTRUCTIVO DE CAMBIO



1. Desmontar el cilindro neumático (1) de la compuerta, desajustar los bulones (2) de la cuchilla y los laterales (3), quitar los laterales y los engranajes de ese lado de la tolva/balanza.

Herramienta: Llave 19 mm.

2. Armar dos conjuntos nuevos con 1 cuchilla, 1 lateral y 1 engranaje. Por otro lado armar dos conjuntos de 1 lateral y 1 engranaje. Procurar que los laterales estén simétricos (espejados), a su vez el plegado del lateral debe quedar opuesto a los engranajes.

Herramienta: Llave 19 mm.

3. Colocar de un lado de la tolva/balanza el lateral armado con el engranaje y del lado opuesto el armado con la cuchilla. Colocar bulones que terminan de unir el lateral con la cuchilla. Repetir la acción con la otra compuerta, procurando que en la posición de cierre queden paralelos los engranajes, y que los laterales queden alineados como muestra la figura. Corroborar que cierren bien. Montar nuevamente el cilindro neumático (1).

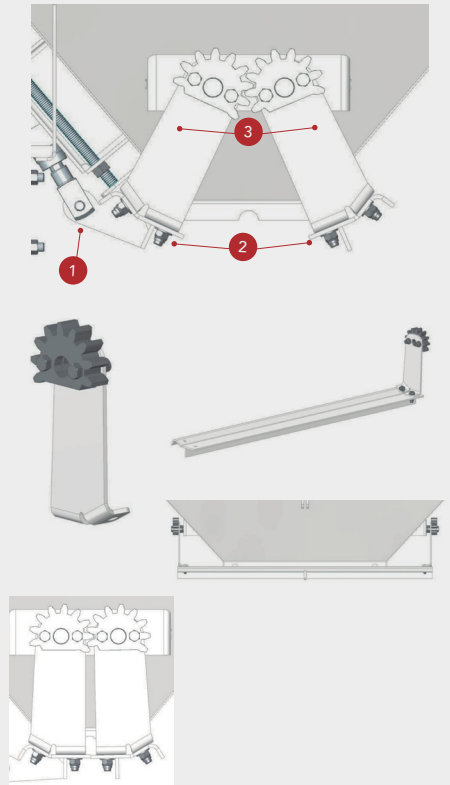



1.

Cada 40 hs limpiar y lubricar engranajes de la compuerta de tolva de áridos y balanza de áridos.
Lubricar con grasa de transmisión. Limpiar con aire comprimido.

2.

Controlar ajuste de bulones.

3.

Cada 50.000 m³ verificar el estado de los engranajes de compuertas de tolva de árido y balanza de áridos.





INDUMIX

INDUSTRIA ARGENTINA